

Gilet sans manche court

27 juin 2026 par [grenouilletricote](#)

Bonjour, je vous propose aujourd'hui un Gilet sans manche court. Un gilet me direz-vous ! Mais avec les records de chaleur que nous avons aujourd'hui, tricoter semble tenir de l'impossible. Et pourtant j'en connais quelques-unes qui persistent et même signe. IL suffit de faire un tour sur le groupe [Facebook](#). Je suis admirative par leur courage.

Alors en prévision de jours un peu plus frais ou de soirées qui demandent un petit appoint, ce gilet vous comblera de bonheur et de douce chaleur quand on lui demande. Le Gilet sans manches court devient la pièce en maille incontournable pour un style tendance décontracté et bohème.

La simplicité et l'élégance.

Un jersey magnifié par un point de vague en bordure. Une belle association qui mettent chaque partie en valeur. Le point de vague reste un classique, mais cette fois encore, juste magnifique. Des tons pastel qui apporte une douceur délicate, avec ce dégradé. Tous les ingrédients pour tricoter avec plaisir ce gilet sans manche.

Il se tricote court, ce qui met en valeur votre taille avec la possibilité de l'associer à tous les styles que vous aimez. La signature finale de votre tenue en ville ou au travail. Mais aussi le vêtement d'appoint pour la plage, une belle protection contre le vent de la plage par exemple.



Vous l'associez facilement, en voici quelques exemples :

- un débardeur uni
- une robe légère
- un jean taille haute
- une jupe fluide
- un pantalon en lin.

Enfin vous le portez en demi-saison sur une chemisier à manches longues ou un pull fin. Une façon de prolonger l'été chez vous ou au travail.

Le fil utilisé.

C'est un 100% coton, l'une des meilleures matières pour les journées chaudes. La pelote pèse 200g pur 200 m de fil. Un fil plutôt épais qui peut être un peu lourd. Heureusement il n'y a pas de manches. Il faut juste 2 pelotes pour le tricoter.

Les aiguilles à prendre.

Vous utilisez des aiguilles droites n°5 pour la totalité du tricot. Le dos et les devants se tricotent séparément. Cependant rien ne vous empêche de prendre des circulaires. Attention, même si cela évite les coutures, il faut faire attention aux raccords de couleurs. Un détail qui a son importance, en effet, à vous de choisir si vous voulez un raccord couleur pour les devants ou si cela n'a pas d'importance pour vous.

Le patron et le dessin.

Simple et classique pour les emmanchures et l'encolure du dos. Les devants ont une encolure en V assez large. Vous le portez ouvert donc pas de boutonnage à prévoir.

Le dessin : le célèbre point de vague, si souvent utilisé pour des modèles à chaque fois différent. A chaque fois une réussite, comme pour ce gilet sans manche qui se porte court et un peu ample.

Gilet sans manche court

Un indispensable du dressing féminin, ce gilet traverse les tendances sans jamais perdre de son charme. Une valeur sûre que vous ressortez tout au long des années. A faire sans modération que vous soyez débutantes ou confirmées des aiguilles. N'hésitez pas dans les couleurs ou les associations de fil.

Bonne journée.

[Crédit photo Katia](#)

[J'ai testé AuthentikFlow](#)

TOP SIROCO

La qualité WOW-TOTE BAG est un fil avec un cycle de couleur parfait qui crée un joli dégradé de couleurs. On obtient un effet de couleur différent si on commence à tricoter ou à crocheter la pelote à partir de l'intérieur ou à partir de l'extérieur.

TOP SIROCO 1 : Chaque devant se tricote avec une pelote différente pour pouvoir commencer avec la même couleur et obtenir deux demi-devants identiques.

Le dos se tricote avec l'une des pelotes utilisées pour un demi-devant. Une fois que cette pelote est terminée, pour obtenir un dégradé harmonieux, on continue avec la deuxième pelote restante en commençant par l'autre côté pour que la dernière couleur de la première pelote coïncide avec la dernière couleur de la deuxième pelote.

TOP SIROCO 2 : Les devants se tricotent avec la même pelote, chaque demi-devant obtenu a une couleur différente.

Le dos se tricote avec le restant de fil de la pelote des demi-devants, jusqu'à la fin de la pelote. Une fois la première pelote entièrement tricotée, continuer avec la deuxième pelote en commençant par la fin pour que la dernière couleur de la première pelote coïncide avec la première couleur de la deuxième pelote, pour obtenir un dégradé continu, sans interruption. **Remarque :** Ces 2 manières différentes d'utiliser les pelotes permettent d'obtenir différents effets de couleur. On obtient ces changements de couleur et de dégradé lorsque l'on tricote la première taille, pour les tailles suivantes, il faut savoir que l'effet obtenu sera différent.

TAILLES : -a) 38-40 -b) 42-44 -c) 46-48 -d) 50-52

**Le modèle de la photo correspond à la taille -a)
38-40**

FOURNITURES

WOW-TOTE BAG col. 304 : **-a) 2 -b) 2 -c) 2 -d) 2**
pelotes

Aiguilles : n° 5

Points employés

Pt. jersey end., côtes 1x1, couture au pt. de côté

Augmentations (voir explication)

Pt. fantaisie (voir graphique A)

Voir les explications des points de base sur www.katia.com/fr/academy ou sur notre chaîne Youtube Katia Yarns & Fabrics

Augmentations :

AIG (sur l'endroit de l'ouvrage) relever le brin horizontal entre la dernière m. tricotée et la prochaine m. à tricoter d'avant en arrière avec l'aiguille gauche et tric. une m. end. torse (sans le brin arrière).

AIG (sur l'envers de l'ouvrage) relever le brin horizontal entre la dernière m. tricotée et la prochaine m. à tricoter d'arrière en avant avec l'aiguille gauche et tric. une m. env.

AID (sur l'endroit de l'ouvrage) relever le brin horizontal entre la dernière m. tricotée et la prochaine m. à tricoter d'arrière en avant avec l'aiguille gauche et tric. une m. end.

AID (sur l'endroit de l'ouvrage) relever le brin horizontal entre la dernière m. tricotée et la prochaine m. à tricoter d'avant en arrière avec l'aiguille gauche et tric. une m. env. torse (sans le brin arrière).

ÉCHANTILLON (10 cm x 10 cm)

15 m. et 20 rgs en *pt. jersey end* avec des aig. n° 5

Fin de l'emmanchure et de l'encolure :

À -a) 24 cm -b) 25 cm -c) 26 cm -d) 27 cm de hauteur totale, on obtient : -a) 31 m. -b) 34 m. -c) 37 m. -d) 41 m. **monter** 4 m. en début de rg endroit.

On obtient : -a) 35 m. -b) 38 m. -c) 41 m. -d) 45 m. Tricoter en *pt. jersey end.* **sauf** les 4 dernières m. qui se tricotent en *côtes 1x1*.

À 9 cm à partir de la fin de l'emmanchure, commencer à tric. en *pt. fantaisie* selon la lettre :

-a) A -b) B -c) C -d) D du graphique A.

À 10 cm de hauteur à partir du début du *pt. fantaisie*, **rabattre** toutes les m.

DEVANT GAUCHE

Tric. comme le devant droit, mais **en vis-à-vis**. Pour les emmanchures, faire des augmentations **AID**, et pour l'encolure, des augmentations **AIG**.

DOS

Remarque : il se tricote à partir de l'épaule droite.

Monter -a) 12 m. -b) 13 m. -c) 14 m. -d) 16 m.

Tric. en *pt. jersey end.*, **sauf** les 4 premières et les 4 dernières m. qui se tricotent en *côtes 1x1*.

Encolure : À 2 cm de hauteur totale, **faire une augmentation AIG** sur le côté droit, à 5 m. du bord et tous les 2 rgs : 4 fois 1 m. puis tous les rgs : 8 fois 1 m.

On obtient : -a) 24 m. -b) 25 m. -c) 26 m. -d) 28 m. Mettre ces m. **en attente**.

Épaule gauche : **monter** -a) 12 m. -b) 13 m. -c) 14 m. -d) 16 m. Tric. en *pt. jersey end.*, **sauf** les 4 premières et les 4 dernières m. qui se tricotent en *côtes 1x1*.

Encolure : À 2 cm de hauteur totale, **faire une augmentation AID** sur le côté gauche, à 5 m. du bord et tous les 2 rgs : 4 fois 1 m. puis sur tous les rgs en faisant une **augmentation AIG** sur les rgs envers : 8 fois 1 m.

On obtient : -a) 24 m. -b) 25 m. -c) 26 m. -d) 28 m. **Assemblage des deux épaules**.

Tric. les -a) 24 m. -b) 25 m. -c) 26 m. -d) 28 m. de l'épaule gauche, **monter** -a) 8 m. -b) 12 m. -c) 14 m. -d) 16 m. et tric. les -a) 24 m. -b) 25 m. -c) 26 m. -d) 28 m. de l'épaule droite.

On obtient : -a) 56 m. -b) 62 m. -c) 66 m. -d) 72 m. Continuer à tric. en *pt. jersey end.* **sauf** les 4 m. de chaque extrémité qui se tricotent en *côtes 1x1*.

Emmanchures : À 14 cm de hauteur totale, **faire des augmentations** à 5 m. du bord, de chaque côté, tous les 2 rgs :

(**remarque** : faire des **augmentations AIG** sur le côté droit et **AID** sur le côté droit) .

DEVANT DROIT

Remarque : il se tricote à partir de l'épaule.

Monter -a) 12 m. -b) 13 m. -c) 14 m. -d) 16 m.

Tric. en *pt. jersey end.*, **sauf** les 4 premières et les 4 dernières m. qui se tricotent en *côtes 1x1*.

Encolure : À 3 cm de hauteur totale, **faire une augmentation AID** sur le côté gauche à 5 m. du bord tous les :

-a) 4 rgs : 10 fois 1 m.

-b) 4 rgs : 11 fois 1 m.

-c) alternativement tous les 2 et les 4 rgs : 12 fois 1 m.

-d) alternativement tous les 2 et les 4 rgs : 13 fois 1 m.

En même temps :

Emmanchure : À 14 cm de hauteur totale, **faire une augmentation AIG** sur le côté gauche, à 5 m. du bord, tous les 2 rgs :

-a) 9 fois 1 m.

-b) 10 fois 1 m.

-c) 11 fois 1 m.

-d) 12 fois 1 m.

- a) 9 fois 1 m.
- b) 10 fois 1 m.
- c) 11 fois 1 m.
- d) 12 fois 1 m.

On obtient : -a) 74 m. -b) 82 m. -c) 88 m. -d) 96 m.

Fin de l'emmanchure :

À -a) 24 cm -b) 25 cm -c) 26 cm -d) 27 cm de hauteur totale, monter 4 m en début et en fin de rg sur un rg endroit.

On obtient : -a) 82 m. -b) 90 m. -c) 96 m. -d) 104 m.

Continuer à tricoter toutes les m. en *pt. jersey end.*
 À 9 cm à partir de la fin des emmanchures, tricoter en *pt. fantaisie* selon le lettre : -a) C -b) E -c) F -d) G du graphique.

À 10 cm de hauteur à partir du début du *pt. fantaisie*, rabattre toutes les m.

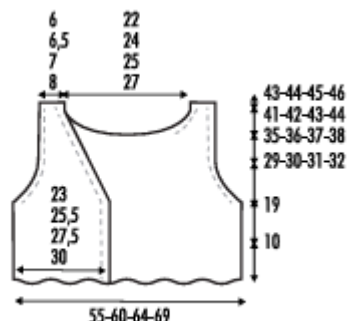

MONTAGE ET FINITIONS

Coudre les épaules et les côtés au *pt. de côté*.

**GRÁFICO A / GRAPHIQUE A / GRAPH A /
 GRAFIEK A / STRICKSCHRIFT A / GRAFICO A**

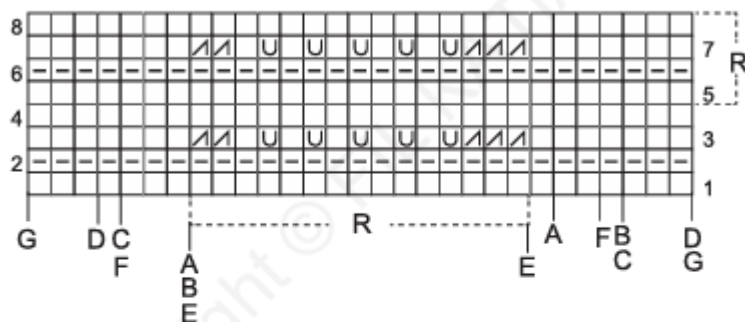

R Repetir / Répéter / Repeat /
 Herhalen / Wiederholen / Ripetere

1 p. der. / 1 m. end. / k1 /
 1 st. r. / 1 M. re. / 1 dir.

— 1 p. rev. / 1 m. env. / p1
 1 st. av. / 1 M. li. / 1 rov.

U 1 hebra / 1 jeté / 1 yo /
 1 draadomslag / 1 Umschlag / 1 gettato

/ 2 p. juntos der. / 2 m. end. ensemble
 k2 tog / 2 st. samen r. breien
 2 M. re. zusammenstricken / 2 m. assieme a dir.