

# Pull léger et ajouré pour l'été

12 juillet 2024 par [grenouilletricot](#)

Bonjour, je vous propose aujourd'hui un pull léger et ajouré pour l'été. Parfois nous avons besoin d'un vêtement confortable et qui nous réchauffe quand les températures estivales le demandent. Quoi de mieux qu'un pull à manches longues, mais en coton pour avoir suffisamment de confort sans pour autant étouffer de chaleur, quoi qu'en ce moment une laine s'apprécie plus souvent qu'il ne le faudrait.



Ce pull ajouré, trouvé sur le site de [Katia](#), convient tout à fait. Je lui trouve beaucoup d'élégance, surtout avec ce point ajouré qui ressemble à de la dentelle. Un tricot qui a la polyvalence d'être chic et décontracté suivant le moment. Vous le portez sur une robe, ou un t-shirt facilement. Mais aussi sur un short ou un maillot de bain de façon très simple.

La couleur et le dessin y sont pour beaucoup. Des couleurs pleines d'énergies qui font du bien l'été. Enfin le dessin très aérien, vous pensez qu'il est compliqué ? Je vous rassure, vous jouez simplement avec les diminutions : des surjets doubles, et les augmentations : un jeté. Le dessin se réalise sur un multiple de 4 mailles.

Ce petit multiple vous permet d'adapter ce tricot à toutes les tailles et même toutes les grosseurs de fils et d'aiguilles. Ici vous tricotez avec des aiguilles n°6. Une grosseur idéale pour travailler vite tout en gardant beaucoup de finesse pour ce point grâce au dessin très ajouré.

Le fil utilisé pour ce modèle se compose de coton et d'acrylique, ce mélange donne de la souplesse et de légèreté. Sachez qu'une pelote pèse 100 gr, une information à prendre en compte si vous souhaitez utiliser une autre laine, il vous faudra multiplier par 2 la quantité si vous prenez des pelotes de 50 gr.

Pull léger et ajouré pour l'été.

J'adore ce genre de pull qui se porte très facilement, avec beaucoup de confort. Un style très agréable, féminin à souhait que vous accordez facilement. Ce genre de pull se tricote comme vous le voulez avec des manches longues ou plus courtes. D'autant que le patron se tricote doit sauf pour l'encolure en V.

Vous pouvez le faire large ou plus long, façon robe d'été aussi. A porter sur une robe bien sûr en raison du point ajouré.

Enfin si vous avez peur de ne pas réussir ce point de dentelle, je vous conseille de faire un échantillon. Vous serez enchantée de la facilité pour le faire et surtout du résultat.

Bonne journée.

[Crédit photo Katia](#)



GRÁFICO A / GRAPHIQUE A / GRAPH A /  
GRAFIEK A / STRICKSCHRIFT A / GRAFICO A



En las vltas. pares trab. los p. y las hebras al rev. / Aux rgs sur l'envers, tric. tout à l'env. (m. et jetés) / On alternate rows work all sts and YO's in purl st / In de even naalden, de st. en de draadomslagen av. breien / In den geraden R. die M. und die Umschläge li. str. / Sui ferri pari lavorare a rov. le m. e i gett.

**R** Repetir / Répéter / Repeat / Herhalen / Wiederholen / Ripetere

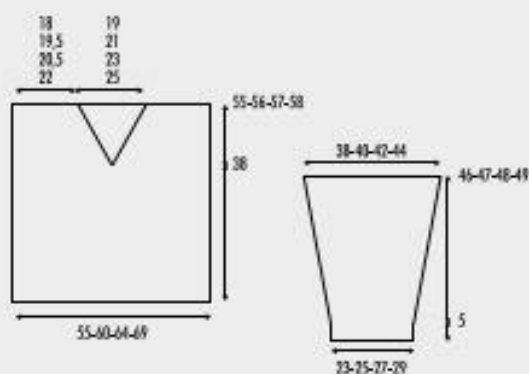
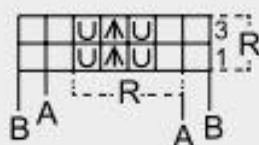
□ 1 p. der. / 1 m. end. / K1 / 1 st. r. / 1 M. re. / 1 dir.

U 1 hebra / 1 jeté / 1 YO / 1 draadomslag / 1 Umschlag / 1 gettato

▲ 3 p. juntos der. / 3 m. ensemble à l'end. / K3 tog / 3 st. samen r. breien / 3 M. re. zusammenstr. / 3 ass. a dir.

## FR PULL

**TAILLES :** -a) 38-40 -b) 42-44 -c) 46-48 -d) 50-52

**Le modèle de la photo correspond à la taille :**

-a) 38-40

### FOURNITURES

Qualité FLUOR col n° 201 : -a) 3 -b) 3 -c) 4 -d) 4 pelotes

**Aiguilles :** n° 6

### Points employés

*Côtes 1x1, couture au pt de côté*

*Pt ajouré (voir graphique A)*

**Voir points de base sur :** [www.katia.com/FR/academy](http://www.katia.com/FR/academy)

### ÉCHANTILLON (10 cm x 10 cm)

14 m. et 22 rgs au *pt ajouré*, avec les aig. n° 6

### DOS

**Monter** -a) 77 m. -b) 85 m. -c) 91 m. -d) 97 m. et tric. en *côtes 1x1*.

À 5 cm de hauteur totale, continuer à tric. au *pt ajouré* selon les lettres -a) A -b) A -c) B -d) A du graphique A.

**Épaules et encolure :** à -a) 55 cm -b) 56 cm -c) 57 cm -d) 58 cm de hauteur totale, **rabattre**.

#### DEVANT

Tric. comme le dos, **sauf** l'encolure.

**Encolure :** à 38 cm de hauteur totale, **rabattre** la m. centrale et continuer à tric. chaque côté séparément, **en diminuant** du côté de l'encolure, à 1 m. du bord, comme suit :

-a) tous les 4 rgs : 6 x 2 m. ; tous les 2 rgs : 1 x 1 m.

-b) tous les 4 rgs : 6 x 2 m. ; tous les 2 rgs : 2 x 1 m.

-c) tous les 4 rgs : 7 x 2 m. ; tous les 2 rgs : 2 x 1 m.

-d) tous les 4 rgs : 7 x 2 m. ; tous les 2 rgs : 3 x 1 m.

**Épaule :** à -a) 17 cm -b) 18 cm -c) 19 cm -d) 20 cm à partir du début de l'encolure, **rabattre** les -a) 25 m. -b) 28 m. -c) 29 m. -d) 31 m. restantes.

Terminer l'autre côté de même mais en **vis-à-vis**.

#### MANCHES

**Monter** -a) 33 m. -b) 35 m. -c) 39 m. -d) 41 m. et tric. en *côtes 1x1*.

À 5 cm de hauteur totale, continuer à tric. au *pt ajouré* selon les lettres -a) A -b) B -c) B -d) A du graphique A.

**En même temps :**

À 5 cm de hauteur totale, **augmenter** 1 m. de chaque côté, à 1 m. de chaque bord, tous les 8 rgs, 10 fois.

Il reste -a) 53 m. -b) 55 m. -c) 59 m. -d) 61 m.

À -a) 46 cm -b) 47 cm -c) 48 cm -d) 49 cm de hauteur totale, **rabattre** soûplement.

#### MONTAGE

#### MONTAGE

**Fermer** toutes les coutures au *pt de côté*.

**Coudre** l'épaule droite.

**Col :** **relever** les m. sur l'encolure, **en augmentant** ou **en diminuant** le nombre de m. nécessaire au 1<sup>er</sup> rg pour obtenir -a) 28 m. -b) 30 m. -c) 32 m. -d) 34 m. sur l'encolure gauche du devant, 1 m. à la pointe du V de l'encolure, -a) 28 m. -b) 30 m. -c) 32 m. -d) 34 m. sur l'encolure droite du devant et -a) 27 m. -b) 29 m. -c) 33 m. -d) 35 m. sur l'encolure du dos. Tric. en *côtes 1x1* sur les -a) 84 m. -b) 90 m. -c) 98 m. -d) 104 m. obtenues.

**Remarque :** la m. à la pointe du V de l'encolure doit toujours être tricotée à l'end. sur l'endroit.

**Diminuer** 1 m. à chaque rg, même au rg de **rabattage**, avant et après la m. de la pointe du V de l'encolure.

À 2,5 cm de hauteur totale, **rabattre**.

**Coudre** l'autre épaule et le col.

**Appliquer** les manches, en faisant coïncider le milieu du haut de la manche et la couture de l'épaule et en plaçant les extrémités à -a) 19 cm -b) 20 cm -c) 21 cm -d) 22 cm de la couture de l'épaule et **coudre**.

**Coudre** les côtés et le dessous des manches.