

Le fait main revisité

2 mars 2024 par [grenouilletricote](#)

Bonjour, nous le constatons régulièrement : la mode est un éternel recommencement. Toutefois quelques changements interviennent, de façon à mettre au goût du jour un modèle maintes et maintes fois fait. Le fait main revisité nous permet aussi d'adapter un tricot suivant nos envies du moment, mais surtout en fonction de notre corps qui changent au fil des ans.



Comme ce cache-cœur, un grand classique synonyme de douceur et de confort. Ce gilet proposé par [Bergère de France](#), et remis au goût du jour, en est le parfait exemple. Une forme ample, un fil tout doux, tout ce qu'il faut pour vous donner envie de le tricoter. Vous le porter en toutes saisons, ou juste parce que vous avez envie d'instantanés cocoonings.

Vous le tricotez simplement avec le jersey endroit et des aiguilles n°5.5. Un patron simple proposé dans les tailles S au XXL. L'effet moelleux provient du mélange de 2 fils, vous obtenez à la fois la douceur et la tenue nécessaire pour ce gilet.

Le principe du cache-cœur se trouve dans le croisement des devants, soit par un lien qui fait un tour ou plusieurs autour de la taille. Ou par un boutonnage intérieur et extérieur comme sur ce modèle. Le boutonnage est un peu particulier sur ce gilet, car vous n'avez pas de diminutions ni d'augmentation pour le passage du bouton. Une méthode que j'apprécie moyennement, car vous devez faire cette boutonnière en élargissant des mailles. Ce qui restreint le choix des boutons quand même au niveau de leur diamètre.

Le cache-cœur : Le fait main revisité.

Un très bel exemple de ce gilet qui nous fait immédiatement à la douceur. La forme large ajoute beaucoup en confort. Ce genre de gilet se porte autant à la maison qu'à l'extérieur. Il devient vite le vêtement que l'on choisit quand les températures deviennent plus douces.

L'astuce pour accentuer cet effet douceur : le choix des fils. Choisissez un fil d'aspect fourrure à associer avec un fil plus fin. Il donnera de la tenue à votre tricot, sans oublier un peu plus de chaleur. Tout ce dont nous avons besoin.

Ce gilet fait partie des classiques qu'il faut avoir tricoter au moins une fois dans notre vie de tricoteuse. Vous pouvez bien sûr le décliner dans toutes les couleurs et tous les fils sans aucun problème. Il faut simplement respecter la grosseur des aiguilles. Et même si vous optez pour un fil plus fin, dans ce cas, faites un échantillon. Il vous aidera à calculer le nombre de mailles à monter en fonction de la taille choisie.

Bonne journée.

[Crédit photo Bergère de France](#)

Emmanchures :

A **31-32-32-33-34** cm (**58-60-60-62-64** rgs) de haut, de chaque côté rabattre **6** m.

Puis, continuer sur les **76-83-90-99-108** m. restantes.

Epaules et encolure :

A **49-51-53-55-57** cm (**92-96-100-104-108** rgs) de hauteur totale, rabattre de chaque côté tous les 2 rgs :

S : 2 x 7 m. et les 48 m. restantes (= 7 m. de chaque côté pour les épaules et 34 m. pour l'encolure).

M : 1 x 7 m., 1 x 8 m. et les 53 m. restantes (= 8 m. de chaque côté pour les épaules et 37 m. pour l'encolure).

L : 1 x 8 m., 1 x 9 m. et les 56 m. restantes (= 9 m. de chaque côté pour les épaules et 38 m. pour l'encolure).

XL : 2 x 10 m. et les 59 m. restantes (= 10 m. de chaque côté pour les épaules et 39 m. pour l'encolure).

XXL : 2 x 11 m. et les 64 m. restantes (= 11 m. de chaque côté pour les épaules et 42 m. pour l'encolure).

DEVANT DROIT :

Monter **59-62-66-71-75** m. en utilisant 1 peloton. Tricoter jersey endroit.

Biais d'encolure et emmanchures :

A **14** cm (**26** rgs) de haut, **pour le biais d'encolure** diminuer **à droite** à 2 m. du bord :

S : 30 x 1 m. tous les 2 rgs, 2 x 1 m. tous les 4 rgs,

M : 30 x 1 m. tous les 2 rgs, 3 x 1 m. tous les 4 rgs,

L : 30 x 1 m. tous les 2 rgs, 4 x 1 m. tous les 4 rgs,

XL : 30 x 1 m. tous les 2 rgs, 5 x 1 m. tous les 4 rgs,

XXL : 30 x 1 m. tous les 2 rgs, 6 x 1 m. tous les 4 rgs,

mais entre-temps pour l'emmanchure rabattre **à gauche** comme au dos.

Pour diminuer 1 m. à 2 m. du bord : tricoter 2 m. endroit, 2 m. ensemble endroit et continuer le rg.

Epaule :

A 49-51-53-55-57 cm (92-96-100-104-108 rgs) de hauteur totale, rabattre **à gauche** tous les 2 rgs :

S : 3 x 7 m.

M : 1 x 7 m., 2 x 8 m.

L : 1 x 8 m., 2 x 9 m.

XL : 3 x 10 m.

XXL : 3 x 11 m.

DEVANT GAUCHE :

Monter 59-62-66-71-75 m. en utilisant 1 peloton. Tricoter jersey endroit.

Biais d'encolure et emmanchures :

A 14 cm (26 rgs) de haut, **pour le biais d'encolure** diminuer **à gauche** comme au devant droit, **mais entre-temps pour l'emmanchure** rabattre **à droite** comme au dos.

Pour diminuer 1 m. à 2 m. du bord : tricoter le rg et lorsqu'il reste 4 m. sur l'aig. gauche, tricoter 1 surjet simple, 2 m. endroit.

Epaule :

Rabattre **à droite** comme au devant droit.

MANCHES :

Monter 42-44-47-49-51 m. en utilisant 1 peloton. Tricoter jersey endroit.

A 5 cm (10 rgs) de haut, augmenter de chaque côté à 2 m. du bord :

S : 3 x 1 m. tous les 8 rgs, 9 x 1 m. tous les 6 rgs.

M : 13 x 1 m. tous les 6 rgs.

L : 8 x 1 m. tous les 6 rgs, 7 x 1 m. tous les 4 rgs.

XL : 6 x 1 m. tous les 6 rgs, 10 x 1 m. tous les 4 rgs.

XXL : 4 x 1 m. tous les 6 rgs, 13 x 1 m. tous les 4 rgs.

Puis, continuer sur les 66-70-77-81-85 m. obtenues.

Haut de la manche :

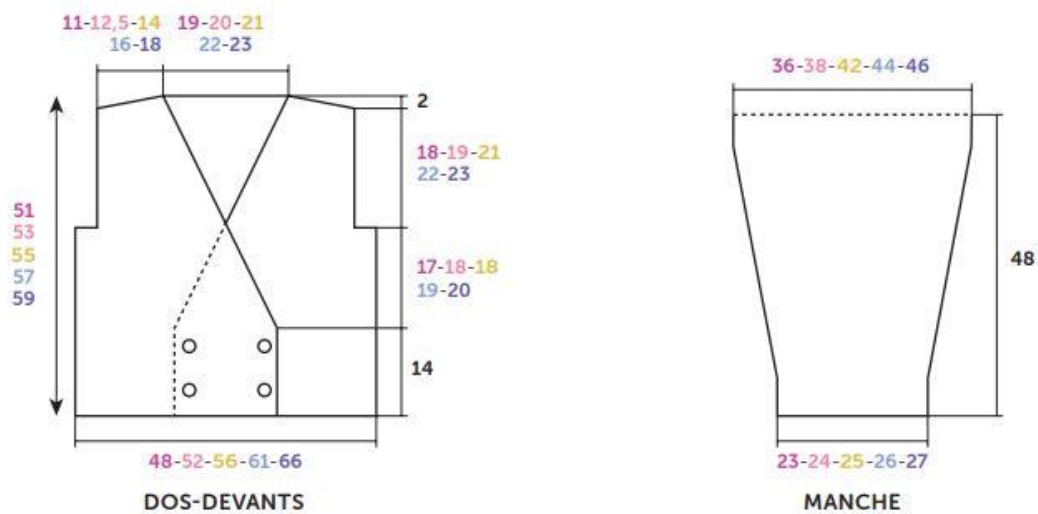

Croquis, mesures en cm

A 48 cm (92 rgs) de hauteur totale, laisser les m. en attente.

FINITIONS :

Assembler les épaules.

Poser à points arrière le haut des manches le long de la partie verticale des emmanchures.

Faire les coutures des manches et des côtés du cache-cœur.

Sur le devant droit, former 2 boutonnières sans couper les fils à 2 cm du bord (consulter nos astuces et conseils sur bergeredefrance.fr/conseils), la 1ère à 4 cm du bas, la 2ème à 11 cm de hauteur totale. Former 2 boutonnières sans couper les fils comme précédemment, mais à 14 cm du bord.

Coudre les boutons.