

Porter un t-shirt oversize bien fait

23 septembre 2023 par [grenouilletricote](#)

Bonjour, nous sommes dans la période où nous ne savons pas vraiment quelle tenue porter. Il fait frais le matin chaud dans la journée, et les températures baissent sensiblement le soir. Mais qu'allons-nous porter alors ? Je vous propose une solution agréable : porter un t-shirt oversize bien fait ! Le genre de tricot que vous faites en coton par exemple, parfait pour l'été. Mais qui se porte également sur un chemisier plus ou moins épais dès que les températures se différencient avec d'importantes variations. Là, mieux vaut préférer une laine pour plus de confort avec la douceur de la chaleur.



Un pull très confortable à tricoter. Je le trouve très classe tout en étant décontracté. C'est le charme des rayures et des couleurs qui font de ce pull toute la beauté. Le choix du fil dépend de la saison où vous souhaitez le porter : lin ou coton pour l'été, laine ou alpaga pour l'hiver.

J'ai trouvé ce pull sur le blog de la [malle aux mille mailles](#), ce pull date de 2015 mais je le trouve toujours d'actualité de par les couleurs mais aussi par la forme. Ce modèle est présenté par Katia. Vous le tricotez large, pour beaucoup de confort. Les manches sont faites en même temps que le dos ou le devant. Donc par de complication dans les emmanchures.

J'aime beaucoup les manches tombantes, je trouve que c'est un pull dans la décontraction : ni trop, ni trop peu. J'aime aussi beaucoup les rayures, c'est

simple mais toujours efficace. Le choix des couleurs se fait en fonction de vos goûts, sachez que pour l'automne et l'hiver, les coloris chauds sont à privilégier. Enfin rien ne vous empêche de tricoter une couleur différente par rayure, tout est permis. le plus important c'est de savoir ce que l'on veut.

Les explications sont données pour les tailles 38 à 52, vous utilisez des aiguilles n°3.5 pour les parties en bordures. Ensuite vous continuez avec des aiguilles n°4.5. Une grosseur d'aiguille appréciée, vous avancez assez vite dans votre tricot. Mais vous gardez une belle finesse dans le rendu.

Pour porter un t-shirt oversize bien fait, ce que j'aime :

La toute première chose que j'apprécie : c'est la forme. A la fois simple et raffinée, pour un t-shirt ce n'est pas toujours facile. La forme très simple permet à toutes les tricoteuses de le faire. Que vous soyez une débutante ou une confirmée dans le tricot, ce pull est accessible quel que soit votre niveau.

Enfin le point utilisé : le jersey ! Le point de base qui se renouvelle à chaque fois, en voilà encore un bel exemple. Sans oublier les rayures, j'aime beaucoup la combinaison des couleurs. Sachez que vous avez bien sûr la possibilité de faire d'autre combinaison.

Personnellement, c'est le genre de modèle que je garde en archive. Tout simplement parce que c'est un pull intemporel dans la mode. Il met parfaitement en valeur votre silhouette mince pour plus ronde. Ce pull se porte également longtemps en saison, un autre point positif à prendre en compte.

Bonne journée.

[Crédit photo](#)

Explications :

Tailles : -a) 38-40 -b) 42-44 -c) 46-48 -d) 50-52

Fournitures :

Fil à tricoter qualité Lino 100% coloris Pierre 17 : -a) 4 -b) 5 -c) 5 -d) 6 pelotes.

Fil à tricoter qualité Lino 100% col. beige 7 : -a), -b), -c), -d) 1 pelote KATIA

Aiguilles n° 3,5 et n° 4,5.

Points employés :

Point mousse

Point jersey endroit

Côtes 2 x 2

Rayures : Se tricotent au point jersey endroit.

4 rangs en coloris beige, 14 rangs en coloris Pierre, répéter de *à*.

Echantillon :

10 x 10 cm = 22 mailles et 26 rangs.

Au point jersey endroit, aiguilles n° 4,5

Dos :

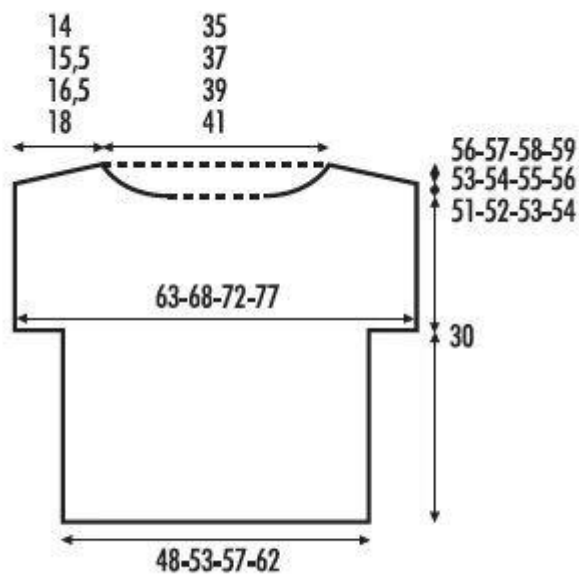

Avec les aiguilles n° 4,5, monter –a) 105 mailles –b) 117 mailles –c) 125 mailles –d) 137 mailles.

Tricoter en côtes 2 x 2 en commençant par 2 mailles endroit et en terminant par 3 mailles envers.

A 3 cm de hauteur totale, continuer en tricotant au point jersey endroit.

A 9 cm de hauteur totale, prendre le coloris beige et continuer en tricotant en rayures.

Manches :

A 30 cm de hauteur totale, augmenter de chaque côté, sur chaque début de rang : 1 fois 17 mailles.

On obtient –a) 139 mailles –b) 151 mailles –c) 159 mailles –d) 171 mailles.

Continuer en tricotant les 4 premières et les 4 dernières mailles au point mousse.

Epaules :

A –a) 23 cm –b) 24 cm –c) 25 cm –d) 26 cm de hauteur totale, depuis le début des manches, rabattre de chaque côté, sur chaque début de rang :

a) 2 fois 10 mailles, 2 fois 5 mailles.

b) 2 fois 11 mailles, 1 fois 7 mailles, 1 fois 6 mailles.

c) 2 fois 12 mailles, 1 fois 7 mailles, 1 fois 6 mailles.

d) 2 fois 13 mailles, 2 fois 7 mailles.

Encolure :

A –a) 26 cm –b) 27 cm –c) 28 cm –d) 29 cm de hauteur totale, depuis le début des manches,

laisser les –a) 79 mailles –b) 81 mailles –c) 85 mailles –d) 91 mailles qui restent en attente.

Devant : Travailler de la même façon que pour le dos, sauf pour l'encolure.

Encolure :

A –a) 21 cm –b) 22 cm –c) 23 cm. –d) 24 cm de hauteur totale, depuis le début des manches,

laisser les –a) 33 m –b) 35 m –c) 39 m –d) 45 mailles centrales en attente et

continuer en tricotant chaque côté séparément en rabattant du côté de l'encolure,

sur chaque début de rang sur l'endroit de l'ouvrage : 4 fois 5 mailles, 1 fois 3 mailles.

Epaule :

A –a) 23 cm –b) 24 cm –c) 25 cm –d) 26 cm de hauteur totale, depuis le début des manches, rabattre sur l'extrémité gauche, sur chaque début de rang sur l'envers de l'ouvrage :

a) 2 fois 10 mailles, 2 fois 5 mailles.

b) 2 fois 11 mailles, 1 fois 7 mailles, 1 fois 6 mailles.

c) 2 fois 12 mailles, 1 fois 7 mailles, 1 fois 6 mailles.

d) 2 fois 13 mailles, 2 fois 7 mailles.

Terminer l'autre côté de la même façon, mais à l'inverse.

Assemblage et finitions :

Tout l'ouvrage s'assemble au point de côté.

Assembler l'épaule droite.

Col :

Avec les aiguilles n° 3,5 et en coloris Pierre, reprendre les mailles du côté droit de l'encolure du devant : 25 mailles, reprendre les mailles centrales laissées en attente de l'encolure du devant : –a) 33 mailles –b) 35 mailles –c) 39 mailles –d) 45 mailles, reprendre les mailles du côté gauche de l'encolure du devant : 25 mailles, reprendre les mailles laissées en attente de l'encolure du dos :

–a) 79 mailles –b) 81 mailles –c) 85 mailles –d) 91 mailles.

Soit au total –a) 162 mailles –b) 166 mailles –c) 174 mailles –d) 186 mailles.

Tricoter 7 rangs en côtes 2 x 2 en commençant et en terminant les côtes 2 x 2 par 2 mailles endroit.

Rabattre les mailles doucement.

Assembler l'épaule gauche.

Assembler le bas des manches et les côtés.