

# Un pull femme facile à faire

21 août 2023 par [grenouilletricot](#)

Bonjour, je vous propose un pull femme facile à faire. Vraiment facile quel que soit votre niveau au tricot. Le genre de pull très confortable que l'on a envie d'enfiler juste pour le plaisir. Sa forme très simple se porte ample. Un point de base avec le jersey endroit, sans parler de la couleur du fil : un dégradé pastel tout en douceur. Le tricot idéal qui permet d'affronter les premiers froids avec sérénité.



Un modèle de tricot proposé par [Katia](#). Vous le tricotez avec des aiguilles n°9, donc vous avez presque 1 cm de fait à chaque rang. Le côté vaporeux de ce pull s'obtient grâce au fil. Un mélange de mohair, de soie, de laine et d'un peu de viscose ( 35% Mohair – 35% Soie – 27% Laine – 3% Viscose). Inutile de vous parler de la qualité et du confort de ce fil. Katia ne le commercialise plus mais vous trouverez l'équivalence sur d'autres sites, un peu de recherche et de comparaison de la qualité.

Ce pull se tricote de façon très simple, puisque vous réalisez des rectangles pour le dos et le devant. Idem pour les manches, à la différence qu'il y a des

augmentations. Vous obtenez ce gonflant toujours très féminin. Je vous signale qu'il n'y a pas de changement d'aiguilles.

L'encolure est droite, c'est à dire bateau. Le pull vraiment idéal pour les débutantes. Nous n'avez aucune diminutions à faire, c'est parfait !

Vous pouvez bien sûr le faire avec un fil d'une autre marque, sans souci. Il vous faudra simplement vérifier avec un échantillon le nombre de maille de votre échantillon avec celui de Katia.

Les explications sont proposées pour les tailles 38 – 40. Ce n'est pas un problème, surtout devant la simplicité du pull, vous pouvez augmenter les mailles sans souci. Pourquoi ? Tout simplement parce que c'est un jersey endroit, il n'y a pas de multiple. Il vous suffit simplement de rajouter des mailles. En vous souvenant que c'est un pull qui se porte large.

A titre indicatif, si vous changez pour une taille plus grande. Vous rajoutez entre 3 et 5 cm de mailles en plus de chaque côté. Vous obtiendrez le même résultat.

### **Ce que j'aime avec un pull femme facile à faire :**

Il est justement facile à faire. Mais également très confortable, très doux. Pour ce genre de pull, prenez une laine fine comme un mohair ou un alpaga. Cette qualité est idéale, car légère tout en étant chaude. Un mélange parfait pour l'hiver.

Bonne journée.

[Crédit photo Katia.](#)

FR | PULL

TAILLE UNIQUE : 38-40.

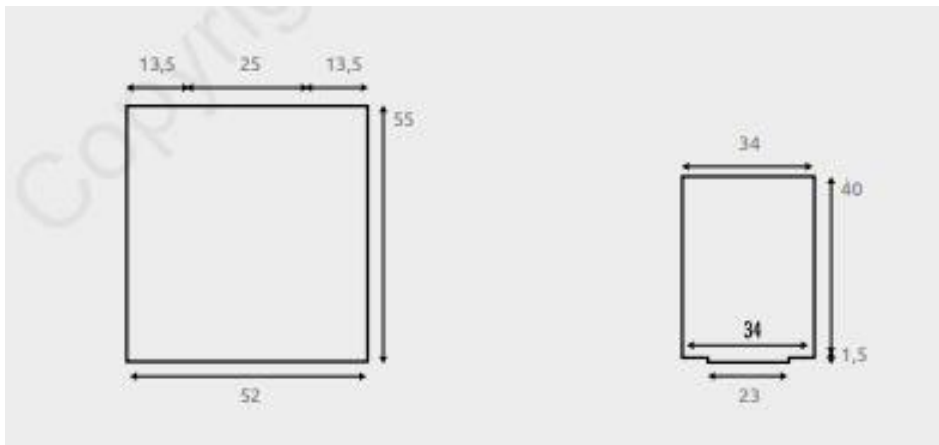

#### FOURNITURES

Qualité SETAKID MODA col. n° 302 : 2  
pelotes

**Aiguilles** : n° 9

**Points employés** : *Jersey end.*, *couture au pt de côté*

**Voir points de base sur :**

[www.katia.com/FR/academy](http://www.katia.com/FR/academy)

**ÉCHANTILLON (10 cm x 10 cm)**

12 m. et 13 rgs en *jersey end.*, avec les aig.  
n° 9

#### DOS

**Monter** 62 m. et tric. en *jersey end.*

À 55 cm de hauteur totale, **rabattre**.

**Garder** le fil restant pour les manches.

#### DEVANT

Tric. comme le dos.

#### MANCHES

Avec le fil restant du dos, tric. une manche.

**Monter** 28 m. et tric. en *jersey end.*

Au 3<sup>e</sup> rg, répartir **13 m. augm.**

On obtient 41 m.

À 40 cm de hauteur totale, **rabattre**.

Tric. l'autre manche de même avec le fil  
restant du devant.

#### MONTAGE

**Fermer** toutes les coutures au *pt de côté*.

**Coudre** sur 13,5 cm pour chaque épaule  
en laissant une ouverture de 25 cm pour  
l'encolure.

**Appliquer et coudre** les manches, en  
faisant coïncider le milieu du haut de la  
manche avec la couture de l'épaule. Les  
extrémités doivent arriver à 17 cm de la  
couture de l'épaule.

**Coudre** le dessous des manches et les côtés.